

## MANUALE PER L'UTENTE

USER MANUAL | MODE D'EMPLOI | MANUAL DE USUARIO | GEBRAUCHSANWEISUNG

### CASSETTA PAGODA 100.2P:

132 x 88 x 195 cm (LxPxH)

<b>PE</b>	<b>PAGODA EVO 100.2P</b> V41.05.004 EAN 8032605819505	<b>P</b>	<b>PAGODA 100.2P</b> V41.02.xxx EAN 80326058xxxxx
<b>PEG</b>	<b>PAGODA EVO GREY 100.2P</b> V41.05.104 EAN 8032605819550	<b>PG</b>	<b>PAGODA GREY 100.2P</b> V41.02.xxx EAN 80326058xxxxx
<b>GPE</b>	<b>GREENY PAGODA EVO 100.2P</b> V41.05.504 EAN 8032605819147	<b>GP</b>	<b>GREENY PAGODA 100.2P</b> V40.05.xxx EAN 80326058xxxxx

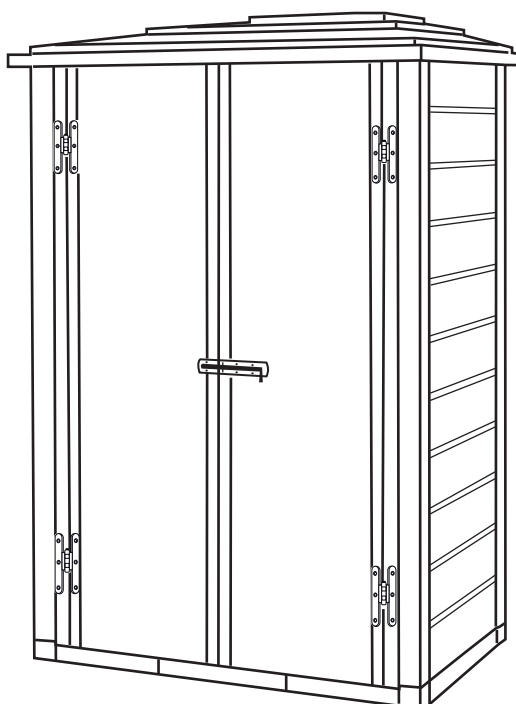
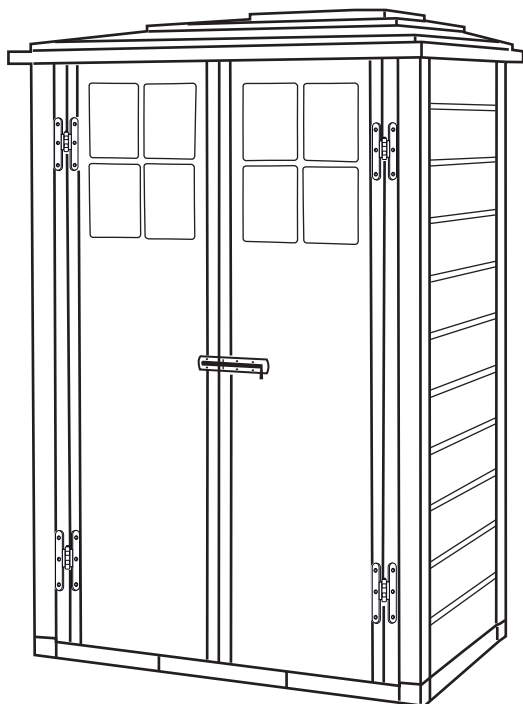

# PREPARAZIONE DEL LUOGO DI MONTAGGIO | SITE PREPARATION | PRÉPARATION DU SITE | PREPARACIÓN DEL LUGAR | VORBEREITUNG DES AUFSTELLUNGORTES

Livella la superficie del terreno | Level the ground surface | Égalisez la surface du sol | Nivele la superficie del suelo | Eben Sie die Bodenoberfläche



Raccomandazione: costruisci una base di legno o di cemento come fondamenta

Recommendation: Construct a wooden or concrete base as a foundation | Recommandation: fabriquez une base en bois ou en béton en guise de fondation | Recomendación: construya una base de madera o de cemento a modo de cimiento | Empfehlung: Bauen Sie als Fundament eine Grundfläche aus Holz oder Beton

Opzione | option | option | opción | option

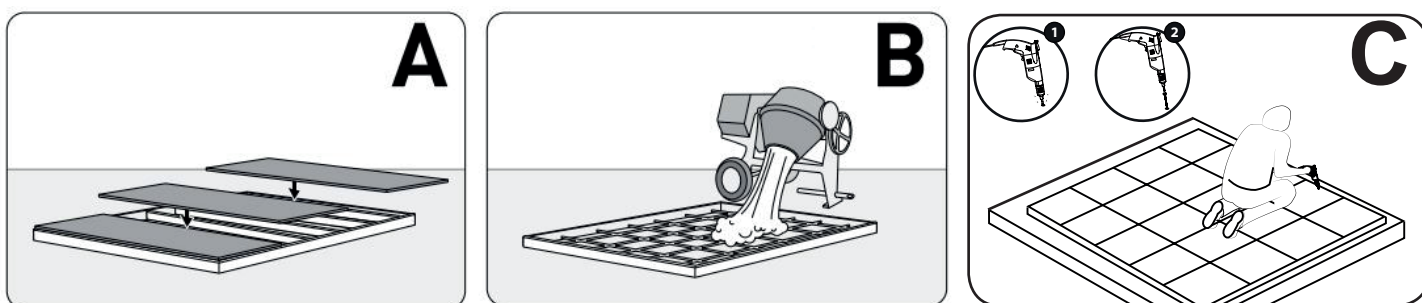

## OPTION | OPTION | OPCIÓN | OPTION | OPTIE | OPZIONE | OPÇÃO

### ASSICURARE LA COPERTURA ALLE FONDAMENTA

Fissa il deposito attrezzi alle fondamenta facendo dei fori nel pavimento ed avvitandolo alle fondamenta utilizzando apposite viti (viti non incluse).

### SECURING THE SHED TO A FOUNDATION

Affix the shed to the foundation by drilling holes in the shed floor and screwing it into the foundation using appropriate screws (screws not included).

### FIXER L'ABRI SUR UNE FONDATION

Fixez l'abri à la fondation en perçant des trous dans le sol et en insérant des vis adéquates dans la fondation (vis non fournies).

### ASEGURAR EL COBERTIZO A UN CIMIENTO







Fije el cobertizo a los cimientos perforando agujeros en el suelo del cobertizo y atorníllelo a los cimientos utilizando los tornillos adecuados (los tornillos no están incluidos).

### ABSICHERN DES SCHUPPENS AN EIN FUNDAMENT

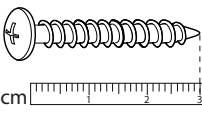
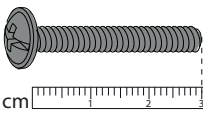



Bringen Sie den Schuppen auf dem Fundament an, in den Schuppenboden bohren und diesen mit passenden Schrauben auf dem Fundament festschrauben (Schrauben nicht enthalten).

**VITI IN DOTAZIONE | SCREWS PROVIDED | VISSERIES FOURNIES | TORNILLOS PROPORCIONADOS | SCHRAUBEN MITGELIEFERT**

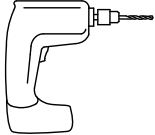

KIT VITERIA M04.50.164

 <p>W - x41 5 x 30</p>	 <p>X - 30 M4 x 30</p>	 <p>RG 4 x</p>	 <p>R4x16 30 x</p>	 <p>TPd 30 x</p>
 <p>Y - x12 2,9 x 9,5</p>			 <p>M4 30 x</p>	 <p>Ip 20x</p>

**ATTREZZI DA USARE, NON FORNITI | TOOLS TO BE USED, NOT SUPPLIED | OUTILS À UTILISER NON FOURNIS | HERRAMIENTAS A UTILIZAR, NO SUMINISTRADAS | ZU VERWENDEnde WERKZEUGE, NICHT MITGELIEFERT**

				
 X 2 <p><b>Il montaggio richiede 2 persone   Assembly requires 2 people   L'assemblage nécessite 2 personnes   El montaje requiere 2 personas   Für die Montage sind 2 Personen erforderlich</b></p>				

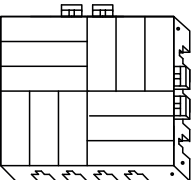
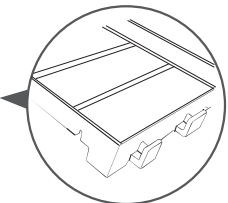
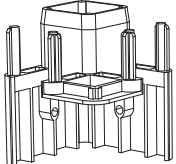
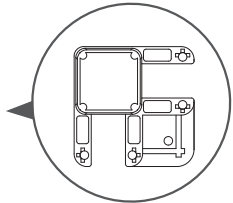
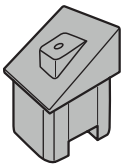
**PARTI DA MONTARE FORNITE | PARTS TO ASSEMBLE SUPPLIED | PIÈCES À MONTER FOURNIES | PIEZAS A MONTAR SUMINISTRADAS | ZU MONTIERENDE TEILE GELIEFERT**

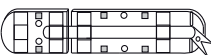
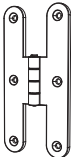
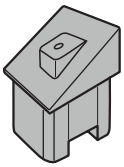
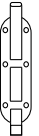
<p><b>PAVIMENTO   FLOOR   PLANCHER   PISO   BODEN</b></p>			
 <p>6x PAV M02.10.014</p>	 <p>4x R M02.05.007</p>		
<p>2x KIT-M04.08.004</p> 	 <p>M05.09.002</p>	 <p>1x D M02.09.030</p>	 <p>4x S M02.09.001</p>
<p>4x Q M02.08.002</p> 			 <p>2x K M02.09.024</p>

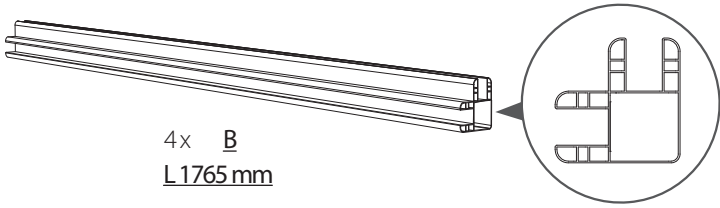

4x **B**  
L 1765 mm

**PE** **P** S01.09.xxx

**PEG** **PG**  
**GPE** **GP** S01.09.145



2x **E**  
L 1740 mm

**PE** **P** S02.03.xxx

**PEG** **PG**  
**GPE** **GP** S02.03.074



1x **M**  
L 1142 mm

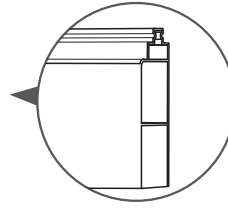

**PE** **P** S01.09.132

**PEG** **PG**  
**GPE** **GP** S01.09.146

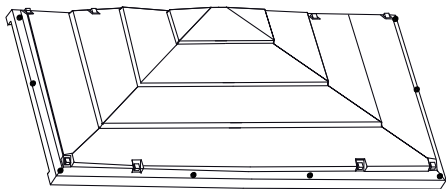

T TETTO PAGODA

**PE** **P** M06.06.057

**PEG** **PG**  
**GPE** **GP** M06.06.057

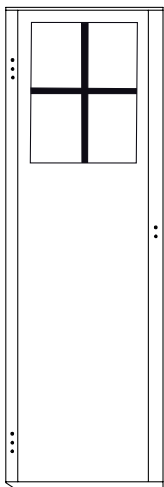

P-sx  
**PE** S02.02.007

**PEG**  
**GPE** S02.02.048

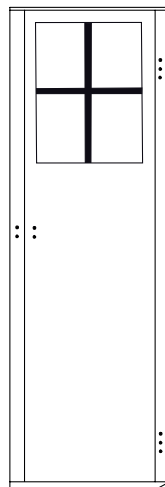

P-dx  
**PE** S02.02.006

**PEG**  
**GPE** S02.02.047

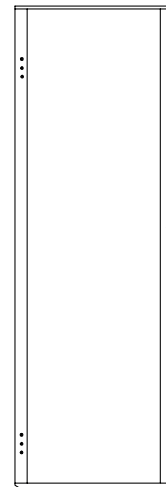

P-sx  
**P** S02.02.030

**PG**  
**GP** S02.02.048

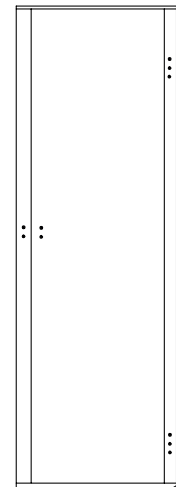

P-dx  
**P** S02.02.029

**PG**  
**GP** S02.02.047

4a.

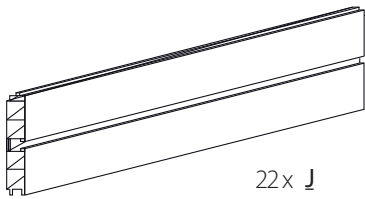
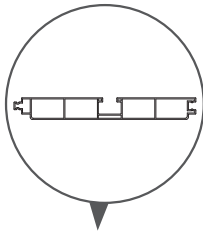
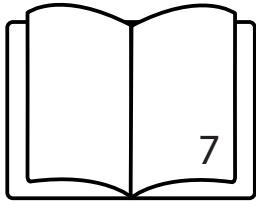
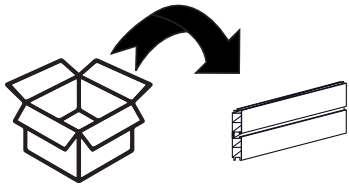

22x J  
L 742mm

PE	P	S01.09.041
PEG	PG	S01.09.xxx
GPE	GP	S01.09.541

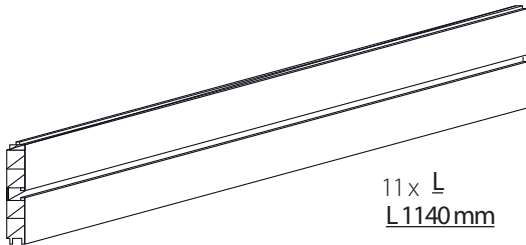

11x L  
L 1140mm

PE	P	S01.09.040
PEG	PG	S01.09.xxx
GPE	GP	S01.09.543

4b.

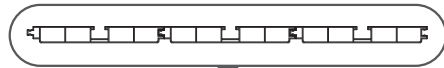
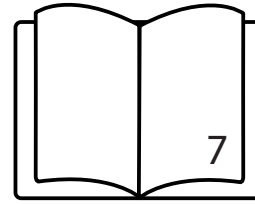
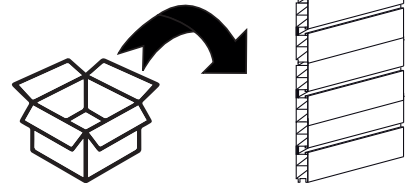

8x J3  
L 742mm

PE	P	S01.09.xxx
PEG	PG	S01.09.xxx
GPE	GP	S01.09.547

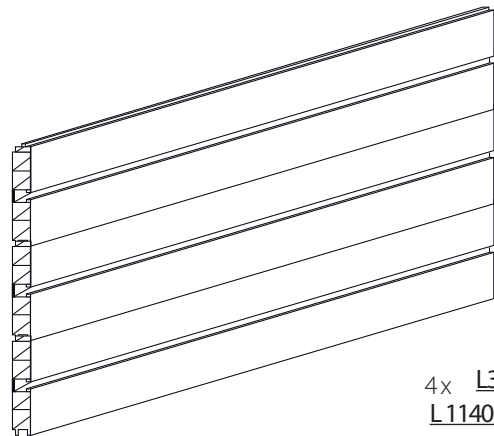
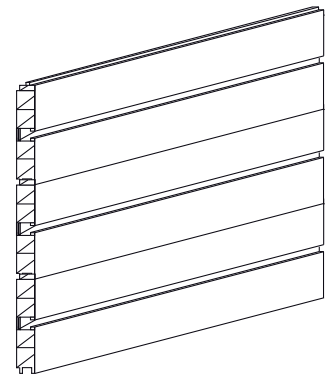

4x L3  
L 1140mm

PE	P	S01.09.xxx
PEG	PG	S01.09.xxx
GPE	GP	S01.09.549

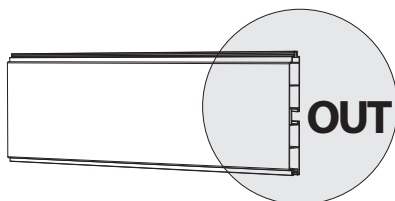

OUT

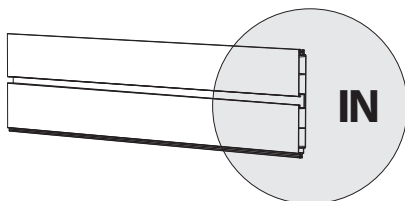

IN

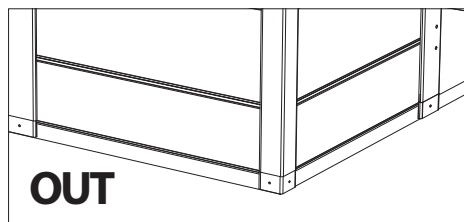

OUT

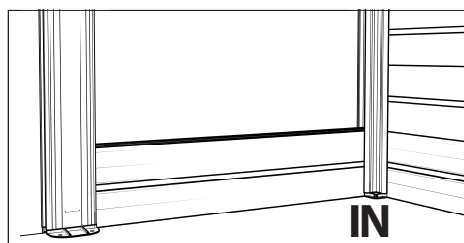

IN

# 1. ASSEMBLAGGIO PAVIMENTO | FLOOR ASSEMBLY | MONTAGE DU SOL | ARMADO DEL PISO | MONTAGE DER BODENPLATTE

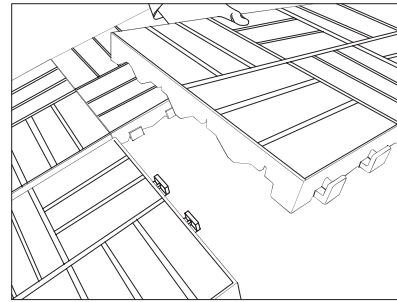
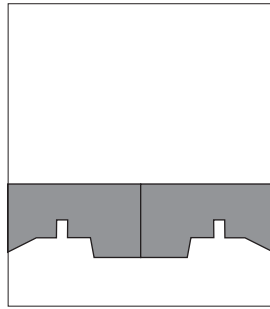
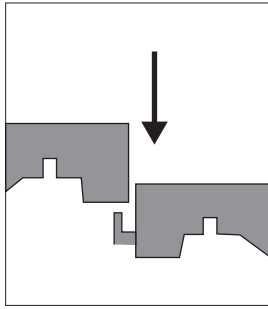
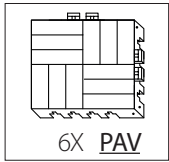

# 2.

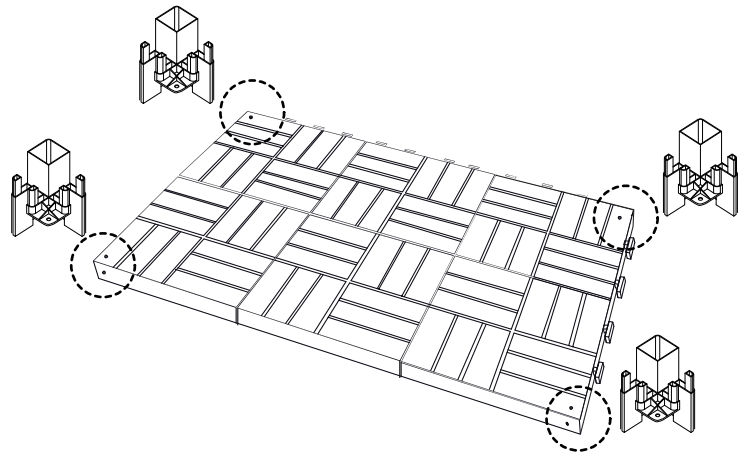
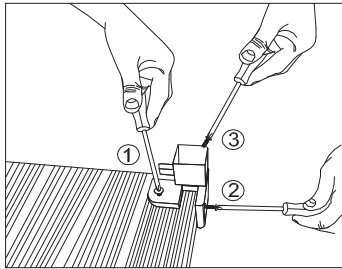
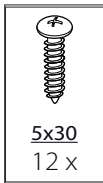
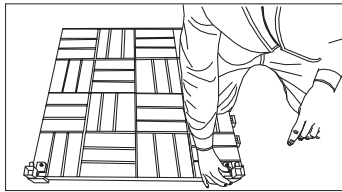
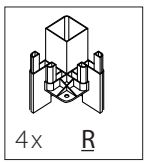

# 3. ASSEMBLAGGIO MURO | WALL ASSEMBLY | MONTAGE DU MUR | ARMADO DE PAREDES | MONTAGE DER WÄNDE

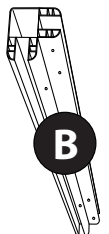
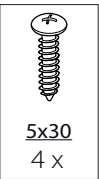

L 1765 mm

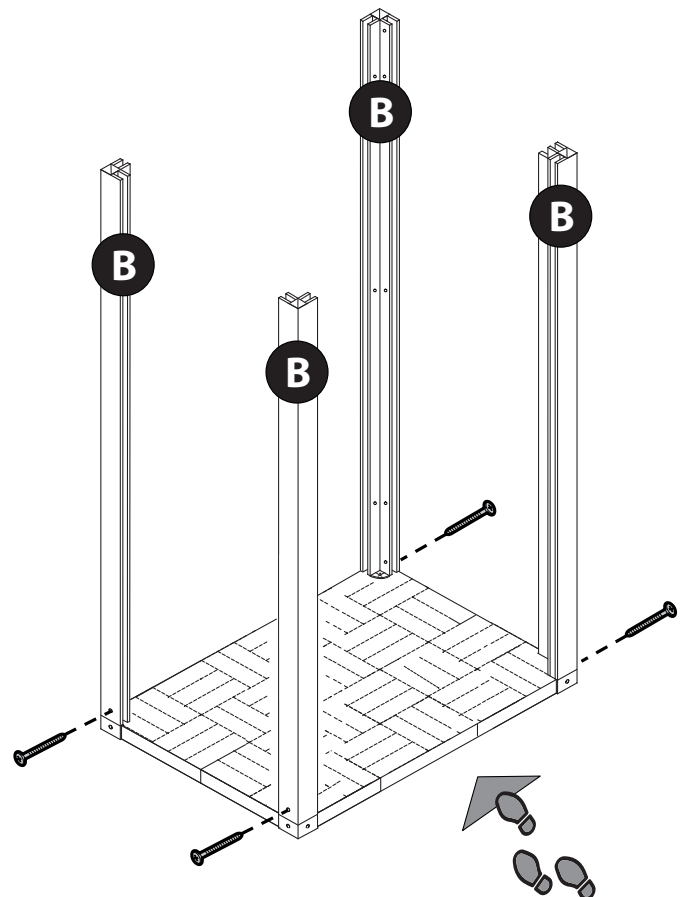
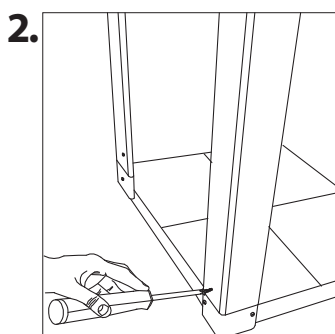
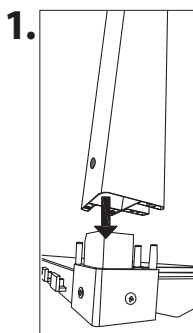

# 4a.



**ATTENZIONE!** Prima di avvitare, avvolgere e stringere la casetta con lo spago in dotazione.



**ATTENTION!** Before screwing, wrap and tighten the garden shed with the supplied string.

**ATTENTION!** Avant de visser, enveloppez et serrez l'abri de jardin avec la ficelle fournie.

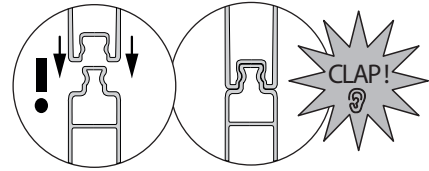

**-Incastrare bene le doghe.**

**-Make sure the profiles are pressed firmly down to make a tight joint.**

**-Assurez-vous que les profilés sont bien enfoncés pour former un joint étanche**

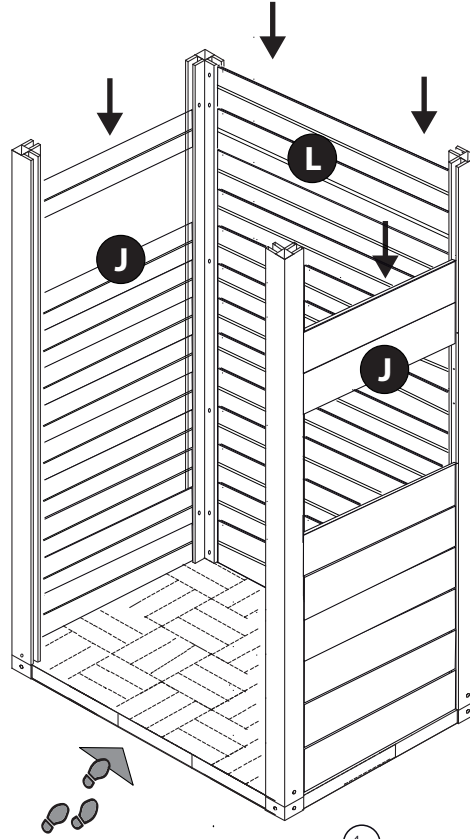
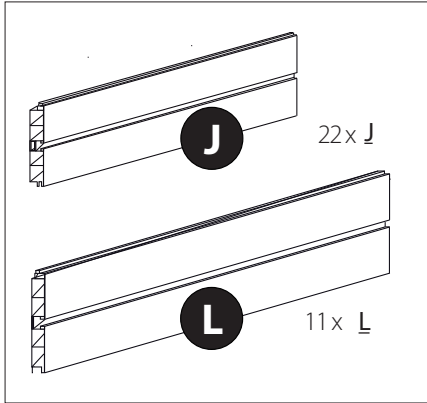

# 4b.

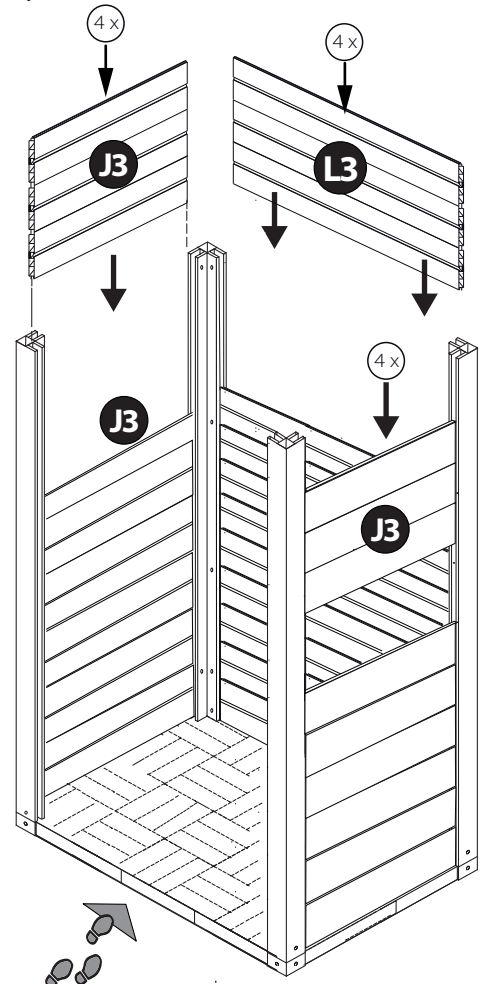
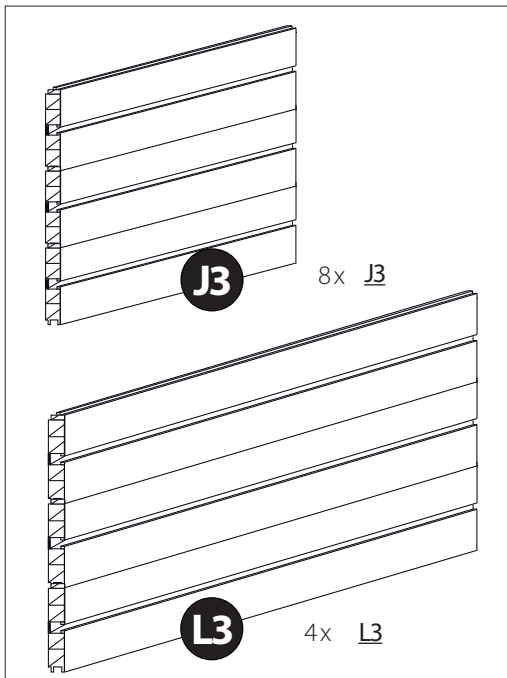

# 5.

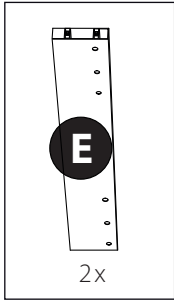

## ASSEMBLAGGIO MONTANTI | UPRIGHTS ASSEMBLY | MONTAGE DES MONTANTS | MONTAJE DE MONTANTES | PFOSTENMONTAGE

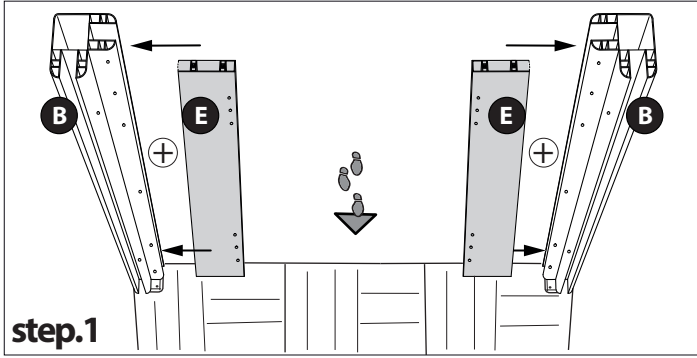

INTERNO / inside / dedans

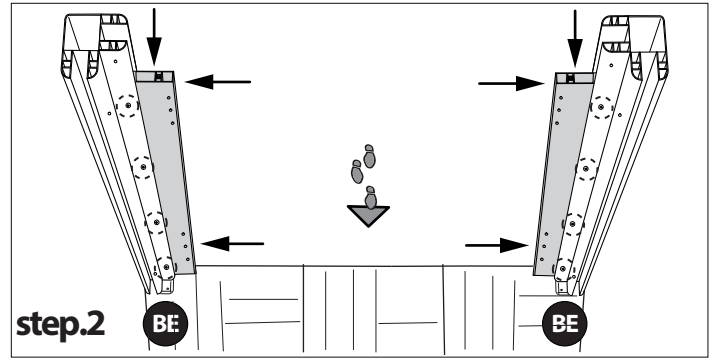

INTERNO / inside / dedans

# 6.

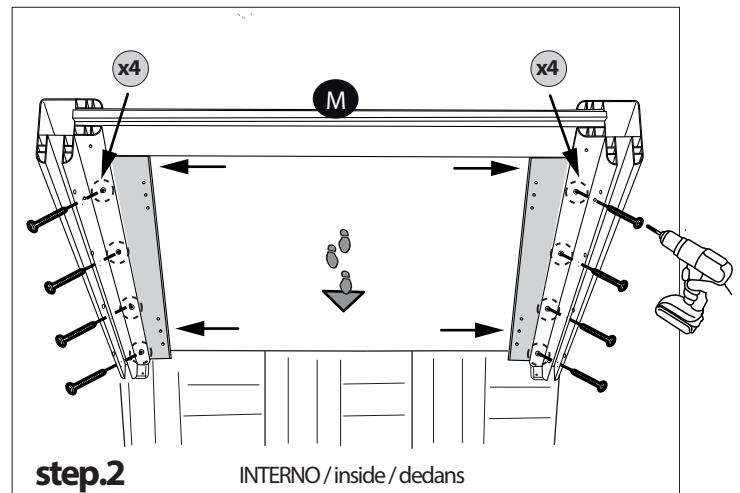
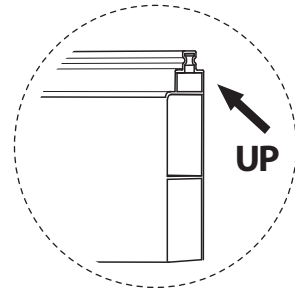
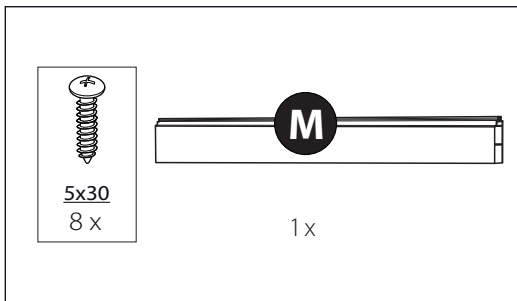

INTERNO / inside / dedans

# 7.

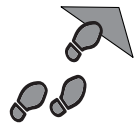
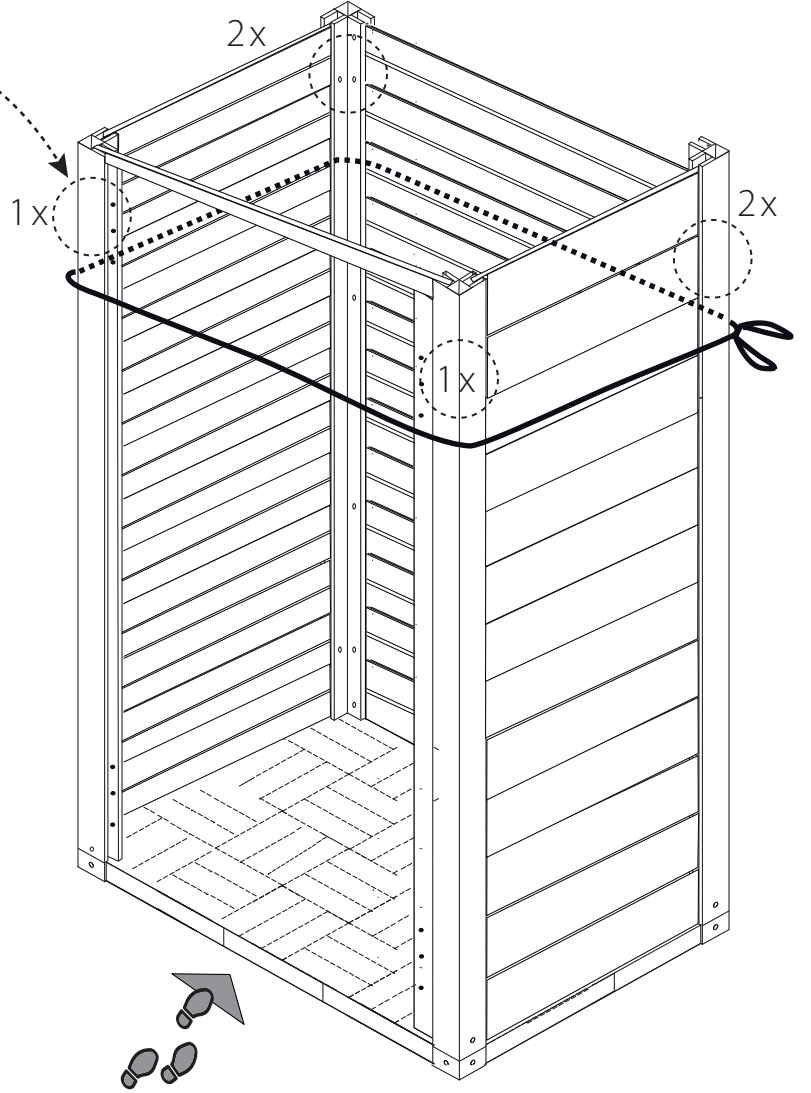
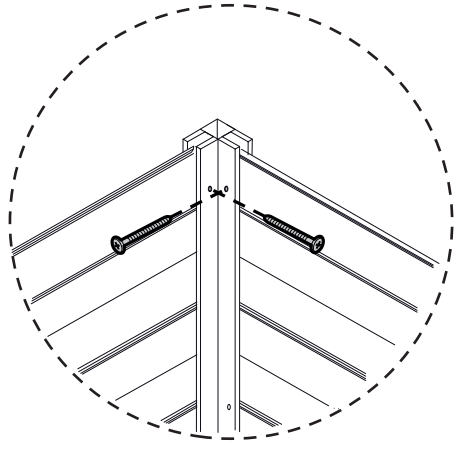
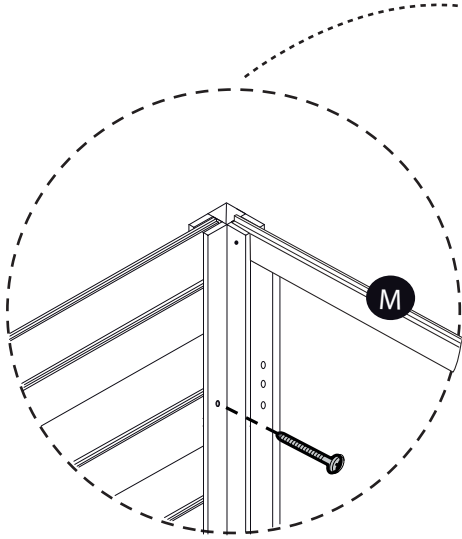
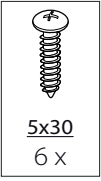

# 8.

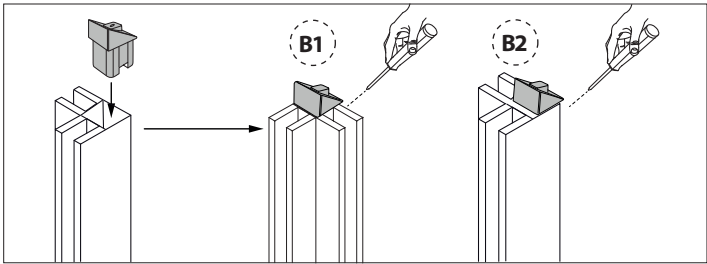
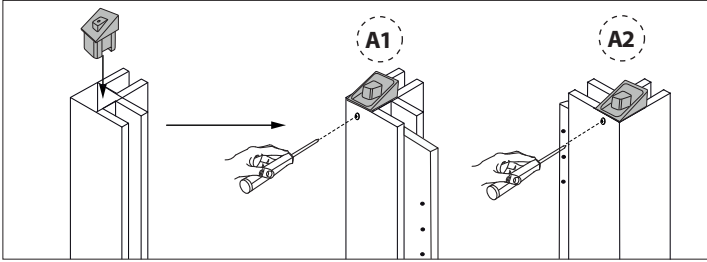
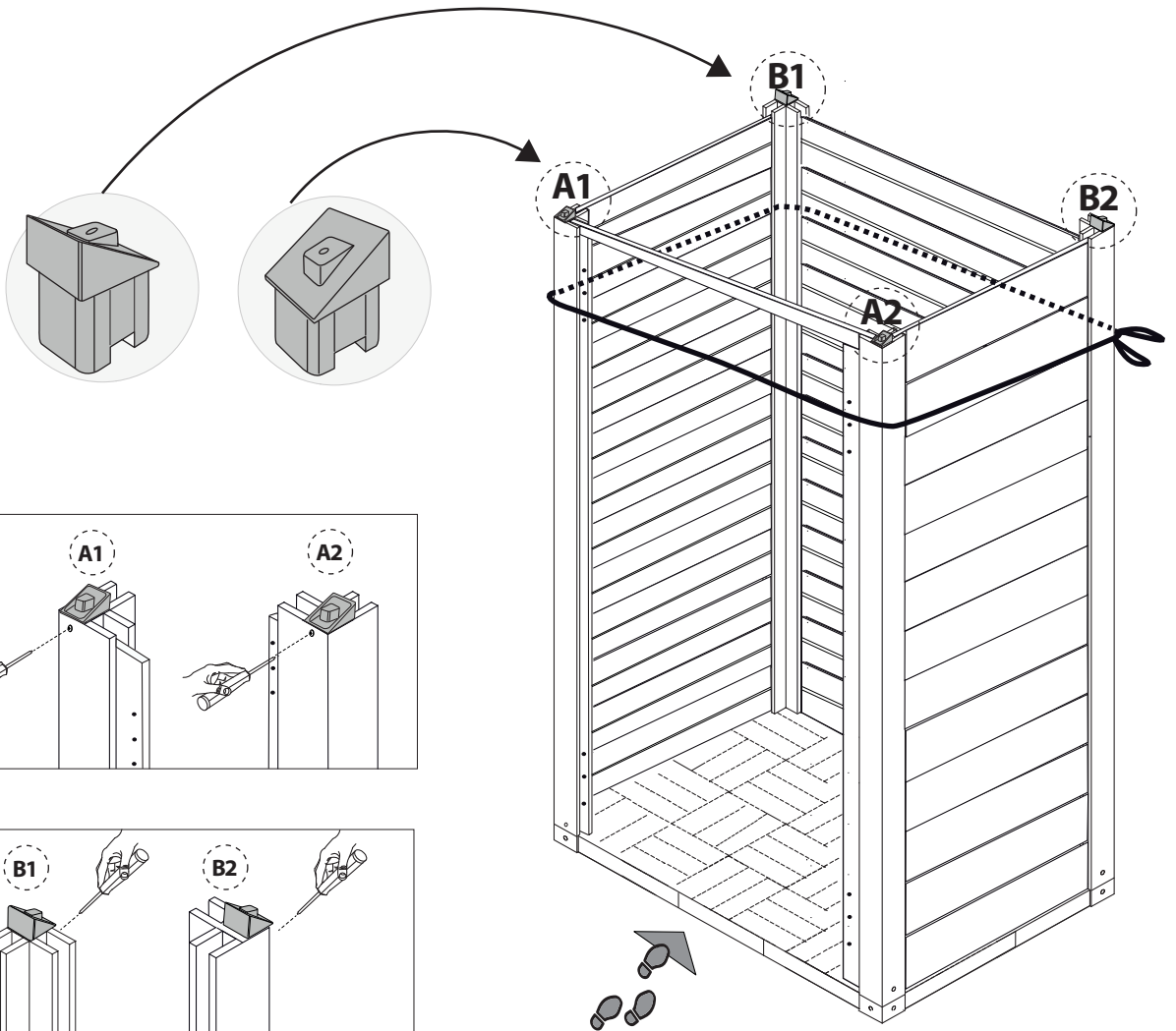
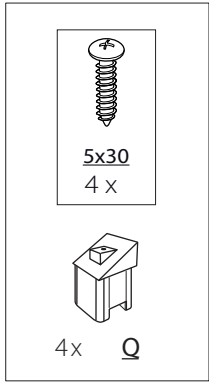

## 9. ASSEMBLAGGIO PORTA | DOOR ASSEMBLY | MONTAGE DE LA PORTE | ARMADO DE LA PUERTA | MONTAGE DER TÜR

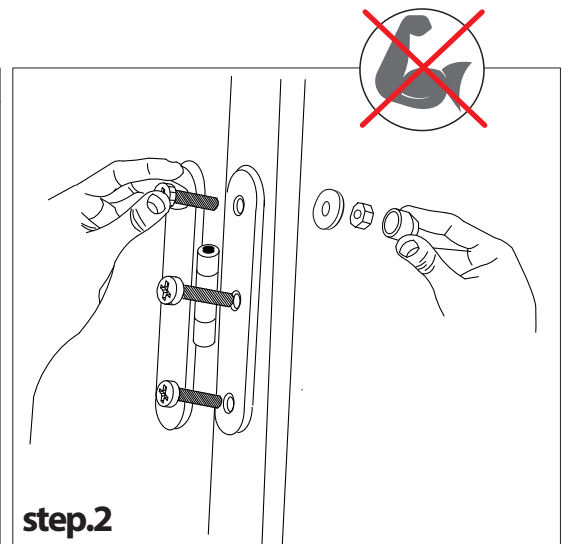
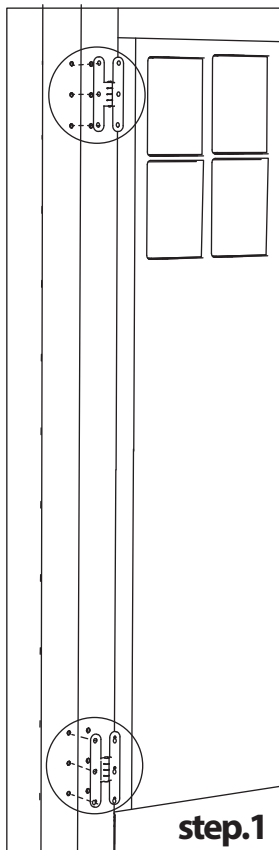
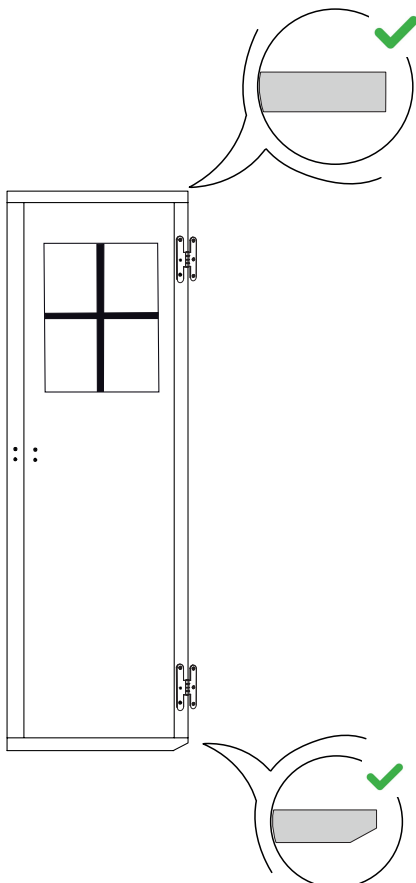

# 10.

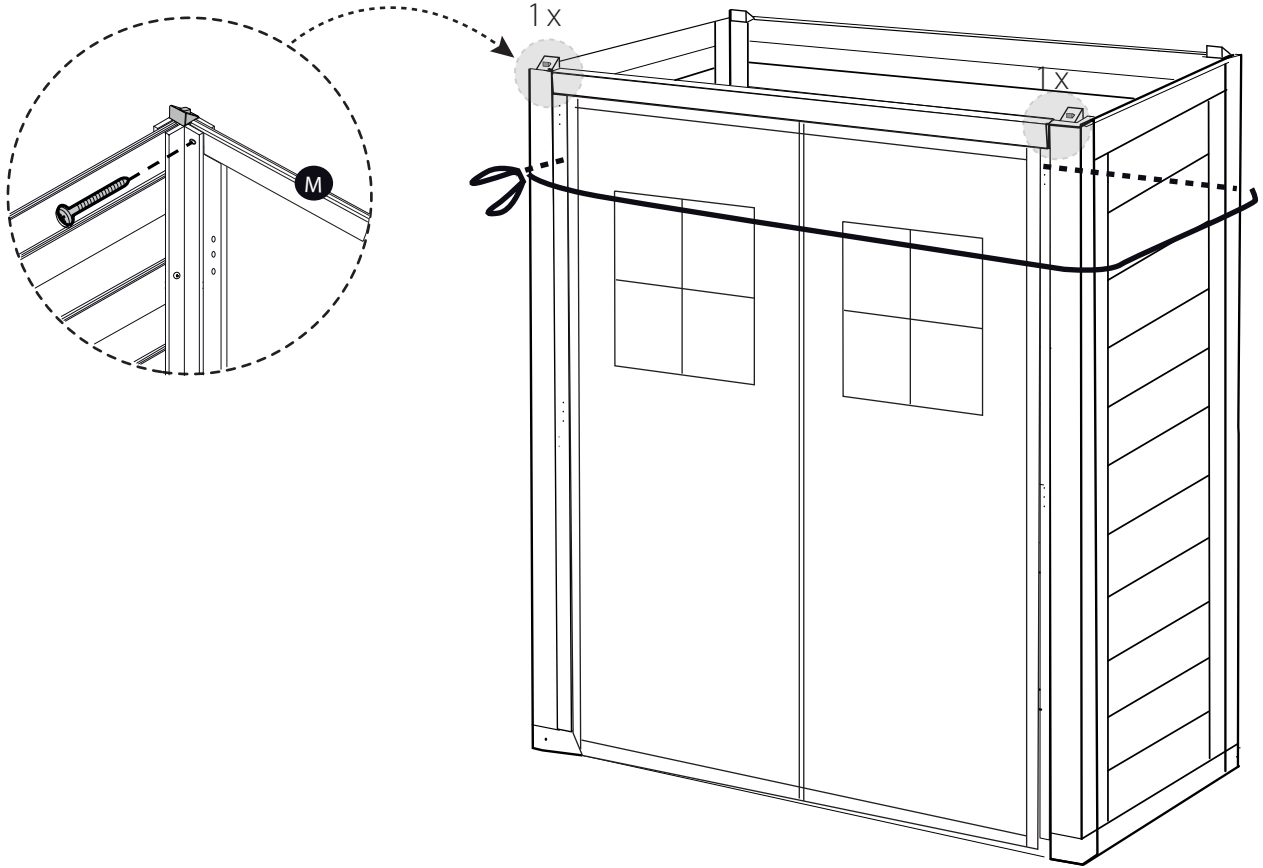
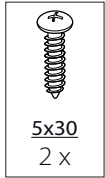

# 11. ASSEMBLAGGIO TETTO | ROOF ASSEMBLY | MONTAGE DU TOIT | ARMADO DEL TECHO | DACHMONTAGE

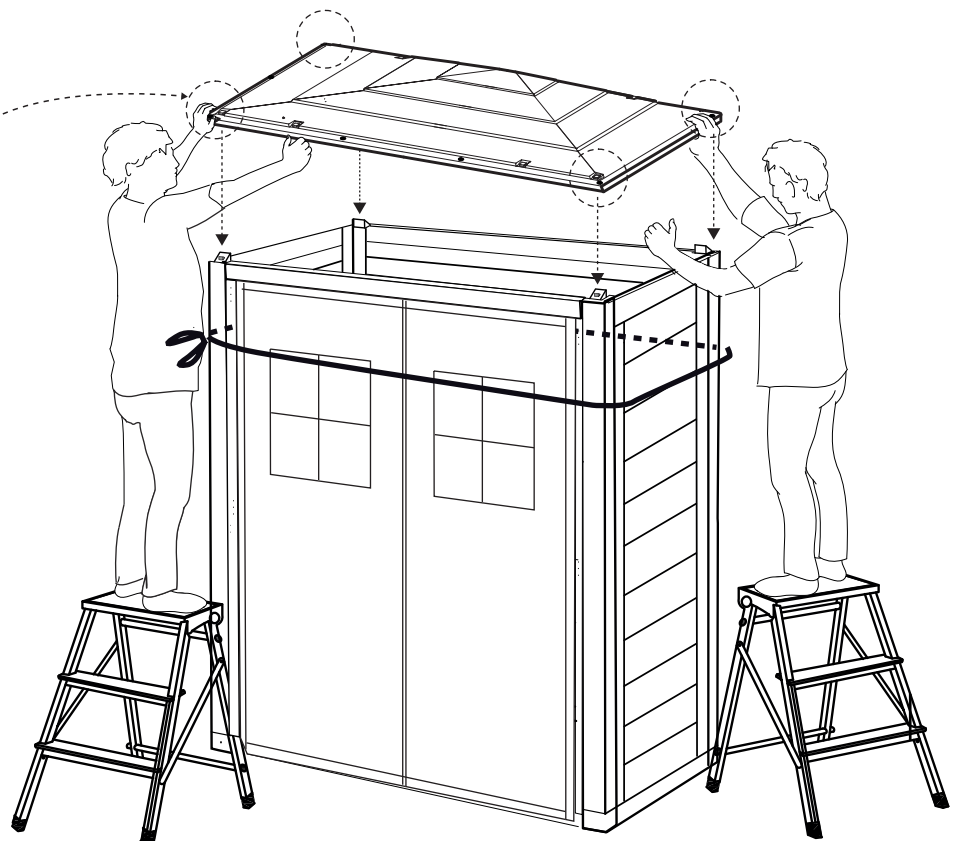
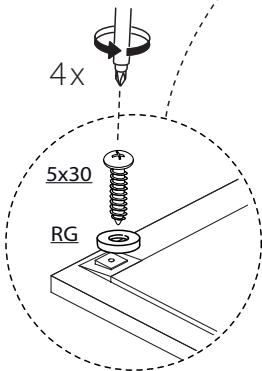
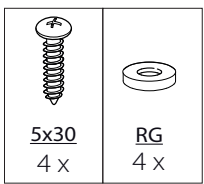

# 12. ASSEMBLAGGIO CHIAVISTELLO | DOOR LATCH ASSEMBLY | MONTAGE DE LOQUET DE PORTE | MONTAJE DEL PESTILLO DE LA PUERTA | Türverriegelungsmontage

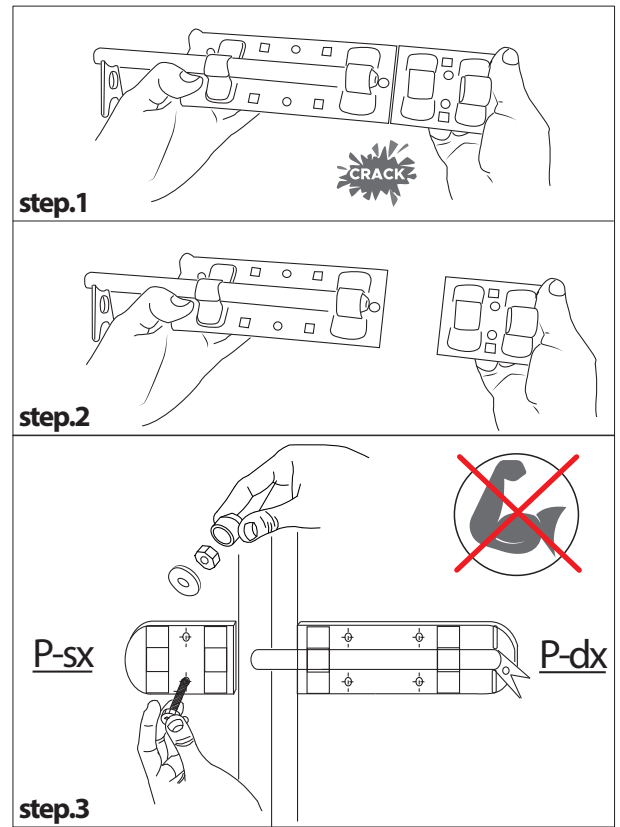
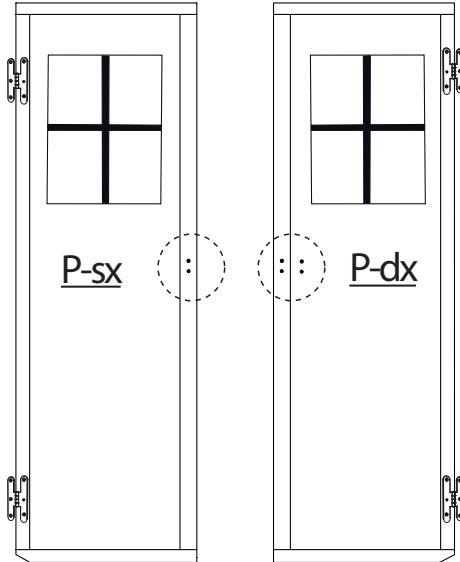
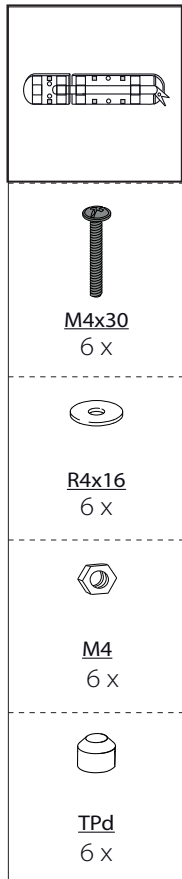

# 13. ASSEMBLAGGIO chiavistello porta lato interno | ASSEMBLY internal door latch | MONTAGE verrou de porte interne | CONJUNTO traba interna da porta | MONTAGE Innentürverriegelung

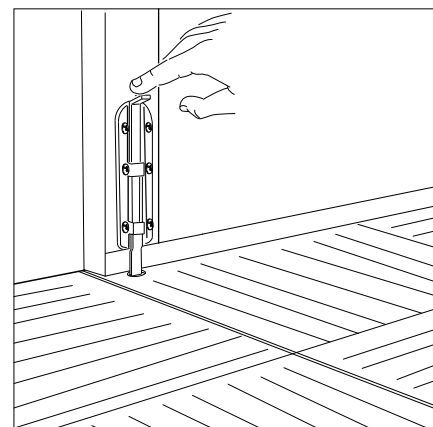
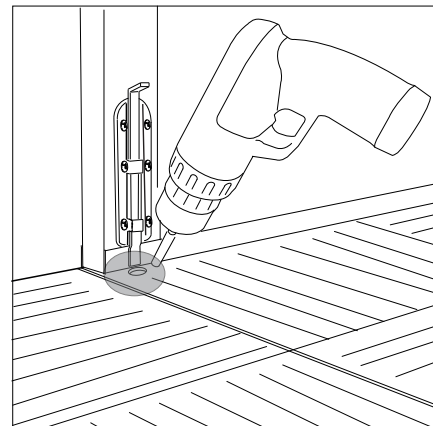
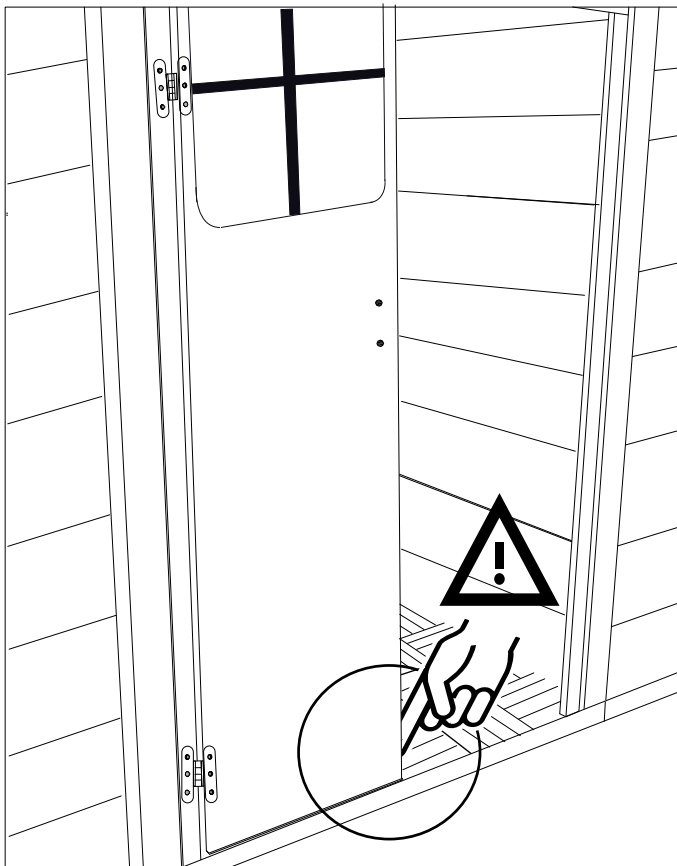
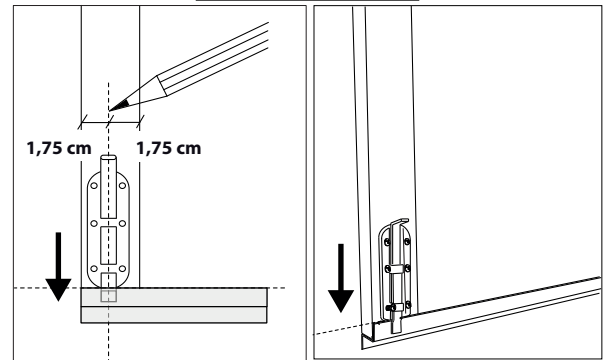
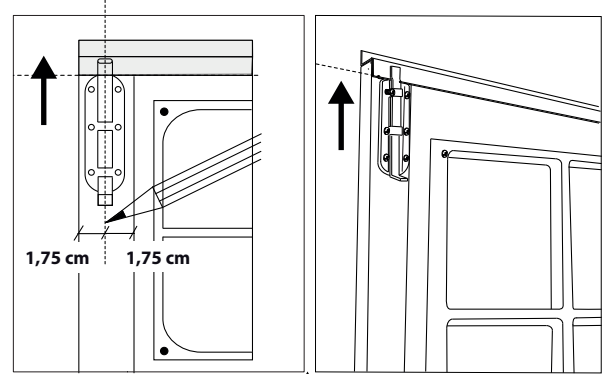
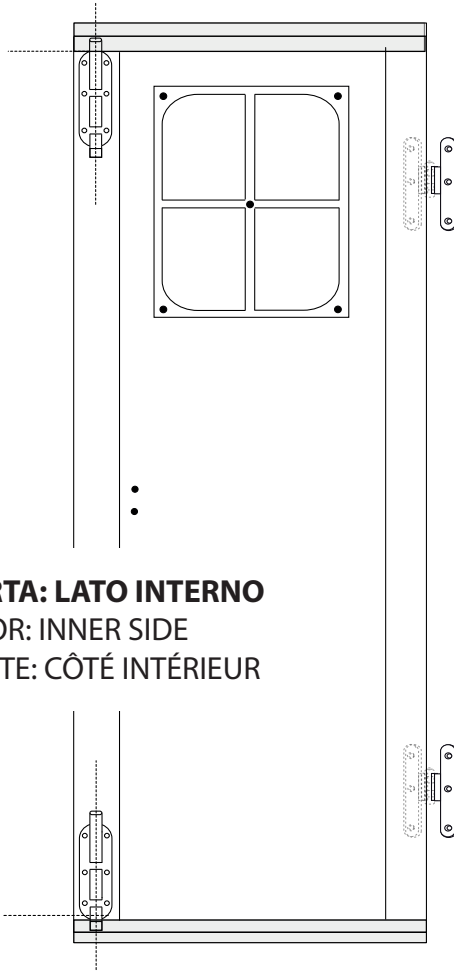
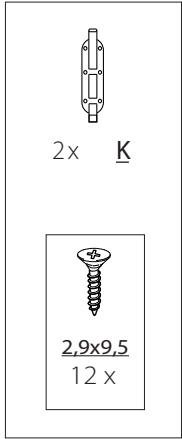



## MANUTENZIONE | MAINTENANCE | ENTRETIEN | MANTENIMIENTO | WARTUNGSARBEITEN

• **Questo deposito attrezzi non richiede manutenzione. Non sono necessari pittura o vernici.**

- This shed is maintenance free. Paint or varnish are not necessary.
- **Cet abri ne nécessite aucun entretien. Peindre ou vernir n'est pas nécessaire.**
- El cobertizo no necesita mantenimiento. Tampoco hay que pintarlo ni barnizarlo.
- **Dieser Schuppen benötigt keine Wartung. Streichen oder Lackieren ist nicht notwendig.**

### CASSETTE GAROFALO

Questa casetta non richiede manutenzione,

La casetta può essere utilizzata con il colore originario, oppure le pareti possono essere dipinte per adattarsi meglio all'ambiente circostante.

Prima di dipingere:

- Tipo di vernice: le pareti della casetta possono essere dipinte con una vernice acrilica ad acqua per uso esterno. Raccomandiamo: tinta poco diluita, ombreggiature leggere, rifiniture lucide o semi-lucide. Consultare un consulente per verniciature o un imbianchino al momento della scelta della vernice.
  - Applicazione: utilizzare un rullo per applicare la vernice sulla superficie delle pareti.
- Non dipingere finestre, porte, tetto, pavimento e tutto ciò che non fa parte della struttura in pvc.
- Avvertenza: dipingere richiede manutenzione. Dopo qualche tempo potrebbe essere necessaria una ritinteggiatura.
- \*Per la vostra sicurezza - prima di dipingere assicurarsi di leggere e seguire la cura e la sicurezza della guida della vernice.

### GAROFALO SHEDS

This maintenance-free shed is made of a unique compound which enables the brushed wall-panels to be painted.

The shed can be used in its original color, or the walls can be painted to match your landscape, deck, patio, or outdoor setting.

Prior to painting, refer to the detailed care and maintenance instructions:

- Type of paint: The walls of the shed can be painted with a water-based acrylic paint for exterior use. Recommended: Solid, light shades, satin or semi-gloss finish. Consult with your color consultant or paint professional when choosing paint.
- Application: Use a roller to apply the paint on the wall dry surface. Do not paint the beam-like crevices in the walls.
- Do not paint windows, doors, roof, floor or any other part of the shed.

Keep in mind: Painting requires maintenance. After some time, repainting may be required.

\* For your safety - make sure you follow the paint's care & safety guide prior to application.

### ABRI GAROFALO

Cet abri n'a besoin d'aucun entretien.

L'abri peut être utilisé dans sa couleur d'origine, ou, les murs peuvent être peints pour s'harmoniser avec le paysage, la terrasse, le patio ou les éléments extérieurs. Avant de peindre, consultez les instructions détaillées et le mode d'emploi:

- Type de peinture : les murs de l'abri peuvent être peints avec une peinture acrylique à base d'eau prévue pour l'extérieur. Recommandation: finitions en teintes unies, tons clair satinés ou semi-lustrés. Suivez les indications de votre conseiller ou votre peinture lors de votre choix.
- Application : utilisez un rouleau pour appliquer la peinture sur la surface bien sèche des murs. Ne peignez pas les éléments de support dans les murs.

- Ne peignez ni les fenêtres, ni les portes ou le tour de porte, ni le toit, ni le sol, ni aucun autre élément constituant de l'abri (seulement les murs).

Rappelez-vous : la peinture exige un certain entretien. Après un certain temps, il peut être nécessaire de repeindre.

\* Pour votre propre sécurité, suivez bien les instructions d'utilisation de la peinture avant la première application.

### CASETA DE GAROFALO

Esta caseta que no requiere mantenimiento, está hecha de un compuesto único que permite pintar las paredes.

La caseta se puede utilizar con su color original o se pueden pintar las paredes para que combinen con el entorno, el patio o los alrededores.

Antes de pintarlo, consulte las instrucciones detalladas de cuidado y mantenimiento:

- Tipo de pintura: Las paredes del cobertizo se pueden pintar con una pintura acrílica de base acuosa para uso en exteriores. Se recomienda: sólida, sombras ligeras, satinada o con un acabado de semibrillo. Consulte con su profesional de pinturas cuando vaya a elegir una pintura.
- Aplicación: Utilice un rodillo para aplicar la pintura sobre la superficie seca de la pared. No pinte las hendiduras similares a vigas de las paredes.
- No pinte ventanas, puertas o vigas de la puerta, el suelo o cualquier otra parte del cobertizo. Tenga en cuenta: pintar requiere mantenimiento. Después de algún tiempo podría necesitar otra mano de pintura.

\* Para su seguridad, asegúrese de que sigue la guía de cuidado y seguridad de la pintura antes de su aplicación. con el entorno, el patio o los alrededores.

Antes de pintarlo, consulte las instrucciones detalladas de cuidado y mantenimiento:

- Tipo de pintura: Las paredes del cobertizo se pueden pintar con una pintura acrílica de base acuosa para uso en exteriores. Se recomienda: sólida, sombras ligeras, satinada o con un acabado de semibrillo. Consulte con su profesional de pinturas cuando vaya a elegir una pintura.
- Aplicación: Utilice un rodillo para aplicar la pintura sobre la superficie seca de la pared. No pinte las hendiduras similares a vigas de las paredes.
- No pinte ventanas, puertas o vigas de la puerta, el suelo o cualquier otra parte del cobertizo. Tenga en cuenta: pintar requiere mantenimiento. Después de algún tiempo podría necesitar otra mano de pintura.

\* Para su seguridad, asegúrese de que sigue la guía de cuidado y seguridad de la pintura antes de su aplicación.

### GAROFALO SCHRANK

Dieser wartungsfreie Schrank besteht aus einer einzigartigen Verbindung, welches es ermöglicht, die gebürsteten Wandpaneele zu streichen.

Sie können den Schrank in seiner ursprünglichen Farbe nutzen oder dessen Wände streichen, um ihn der Landschaft, Terrasse oder Umgebung anzupassen. Bitte lesen Sie vor dem Streichen die ausführlichen Wartungs- und Pflegehinweise:

- Art der Farbe: Die Wandpaneele können mit einer Acrylfarbe auf Wasserbasis angestrichen werden. Unsere Empfehlung: Solide und helle Farbtöne mit mattem oder seidenmattem Finish. Sprechen Sie bezüglich Ihrer Farbwahl mit einem Farbberater oder einem professionellen Maler.
- Applikation: Verwenden Sie eine Farbrollen, um die Farbe auf die trockene Wandoberfläche aufzutragen. Bitte streichen Sie nicht die Zwischenräume der einzelnen Paneele.

- Fenster, Türen, Türträger, Dach, Boden und jegliche andere Teile des Gartenhauses bitte nicht anstreichen!

Bitte beachten Sie: Streichen erfordert Instandhaltung und Pflege. Daher kann nach einiger Zeit ein Neuanstrich erforderlich sein.

\*Achtung: Beachten Sie vor dem Streichen die Pflege- und Sicherheitshinweise der Farbe.



## LINEE GUIDA PER LA CURA E LA SICUREZZA

- Il prodotto va utilizzato solo per scopi di immagazzinamento. Non è progettato per abitarvi.
- Si raccomanda vivamente di fissare il prodotto su un piano inamovibile o ancorandolo al suolo forando il pavimento ed inserendo viti adeguate nel terreno (le viti non sono incluse).
- Non tentate il montaggio in giornate ventose o fredde.
- Controllate periodicamente il prodotto per accertarvi che sia stabile e che sia a livello del terreno.
- Fate attenzione quando maneggiate parti con bordi in acciaio.
- Durante il montaggio o la manipolazione del prodotto, utilizzate solo gli strumenti elencati nel manuale utente.
- Indossate sempre guanti da lavoro, protezioni per gli occhi e maniche lunghe durante il montaggio o durante la manutenzione.
- Evitate di utilizzare un tosaerba o una falce meccanica nei pressi del prodotto stesso.
- Indossate occhiali di sicurezza e seguite sempre le istruzioni del produttore quando utilizzate utensili elettrici.
- Lavate il prodotto con un tubo da giardino o una soluzione detergente delicata. Non utilizzate una spazzola dura o detersivi abrasivi, né sgrassanti e materiali di pulizia per l'olio - o a base di acetone, in quanto questi possono macchiarlo o danneggiarlo.
- Non conservate oggetti caldi, come grill e lampade per saldature né sostanze chimiche evaporabili all'interno del prodotto.
- Evitate di posizionare oggetti pesanti contro le pareti, in quanto ciò potrebbe causare una deformazione del prodotto.
- Mantenete il tetto pulito dalla neve e dalle foglie accumulate. Grandi quantità di neve sul tetto possono danneggiare il prodotto, rendendone precaria la struttura.
- La direzione del vento è un fattore importante da considerare quando scegliete la posizione del prodotto. Riducete l'esposizione al vento, della casetta in generale. In particolare, evitare di esporre le porte al vento.
- Tenete le porte chiuse e bloccate quando il prodotto non è in uso per prevenire i danni del vento.
- Non salite sul tetto.
- Consultate le autorità locali per verificare se sono necessari dei permessi per assemblare il prodotto.

## CARE AND SAFETY GUIDELINES

- The shed is intended for storage purposes only. It is not designed for habitation.
- It is strongly recommended to secure the shed to an immovable object or anchor to the ground by drilling holes in the shed floor and inserting proper screws into the ground (screws are not included).
- Do not attempt assembly on windy or cold days.
- Periodically check the shed to ensure that it is stable and that the site is level.
- Be careful when handling parts with steel edges.
- When assembling or handling the shed, use only those tools listed in the user manual.
- Always wear work gloves, safety goggles and long sleeves when assembling or performing any maintenance on your shed.
- Avoid using a lawnmower or mechanical scythe near the shed.
- Wear safety goggles and always follow the manufacturer's instructions when using power tools.
- Wash the shed with a garden hose or a mild detergent solution. Do not use a stiff brush or abrasive cleaners, including degreasers and oil- or acetone-based cleaning materials, as these may stain or damage the shed.
- Do not store hot items, such as recently used grills and blowtorches, and volatile chemicals in the shed.
- Avoid placing heavy items against the walls, as this may cause distortion.
- Keep the roof clear of accumulated snow and leaves. Large amounts of snow on the roof can damage the shed, making it unsafe to enter.
- Wind direction is an important factor to consider when determining the location of the shed. Reduce exposure to the wind, in general, and of the door side in particular. Keep doors closed and locked when the shed is not in use to prevent wind damage.
- Do not stand on the roof.
- Consult your local authorities to check if permits are required to erect the shed.

## INSTRUCTIONS DE SÉCURITÉ ET D'ENTRETIEN

- L'abri a été conçu uniquement à des fins de stockage. Il n'a pas été conçu à des fins d'habitation.
- Il est fortement recommandé de sécuriser l'abri à un objet inamovible ou de le fixer au sol en creusant des trous dans le sol de l'abri (aux emplacements marqués) et d'insérer les vis adaptées dans le sol (vis non incluses).
- N'essayez pas de réaliser le montage par jour venteux ou froid.
- Vérifiez de temps en temps la tenue de l'abri afin de garantir sa stabilité et la mise à niveau du site, sur lequel il est posé.
- Manipulez les pièces présentant des bords en acier avec précaution.
- Lors de l'assemblage ou de la manipulation de l'abri, utilisez seulement les outils listés dans le mode d'emploi.
- Portez toujours des gants de travail, des lunettes de protection et des vêtements à manches longues lors de l'assemblage ou de l'accomplissement d'activités de maintenance sur votre abri.
- Évitez d'utiliser une tondeuse à gazon ou une faux mécanique à proximité de l'abri.
- Portez des lunettes de sécurité et suivez toujours les instructions du fabricant lors de l'utilisation d'outils électriques.
- Lavez l'abri à l'aide d'un tuyau d'arrosage de jardin ou d'un détergent non abrasif. N'utilisez pas une brosse dure ou de nettoyeurs abrasifs, y compris les dégraissants et les solutions de nettoyage à base d'acétone ou d'huile, car ils peuvent tacher ou endommager l'abri.
- Ne stockez pas d'objets chauds, tels qu'un grill ou un chalumeau récemment utilisé, ou des produits chimiques volatils dans l'abri.
- Évitez de placer des objets lourds contre les murs de votre abri, cela peut entraîner une déformation.
- Entretenez le toit pour éviter l'accumulation de neige ou de feuilles. Une grande quantité de neige sur le toit peut endommager l'abri, rendant périlleux l'accès à l'intérieur.
- La direction du vent est un facteur important à prendre en compte lors du choix de la localisation de l'abri. Réduisez l'exposition au vent, en général, et surtout pour le côté de la porte. Maintenez les portes fermées et verrouillées lorsque l'abri n'est pas utilisé, afin d'éviter tout dégât dû au vent.
- Ne montez pas sur le toit.
- Consultez les autorités de votre localité pour vérifier la nécessité de disposer d'un permis pour ériger l'abri.

## AVVERTENZA SULLA CURA E LA SICUREZZA

- La copertura è progettata solo per lo stoccaggio di prodotti. Non è progettata per abitarci.
- Si raccomanda vivamente di fissare la copertura a un oggetto inanimato o ancorarla al suolo forando buchi nel suolo della copertura (in luoghi predefiniti per questo scopo), e inserendo viti adatte nel suolo (le viti non sono incluse).
- Non tentare di montarla in giorni di vento o quando fa freddo.
- Controllare la copertura periodicamente per assicurarsi che sia stabile e che il luogo sia uniforme.
- Prendere cura nel maneggiare le parti con bordi di acciaio.
- Al montaggio o manipolazione della copertura, usare solo gli strumenti elencati nel manuale dell'utente.
- Usare sempre guanti di lavoro, occhiali protettivi e maniche lunghe per montare la copertura o realizzare qualsiasi attività di manutenzione in essa.
- Evitare di usare un tosaerba o un tosaerba vicino alla copertura.
- Indossare occhiali di sicurezza e seguire sempre le istruzioni del produttore quando si usano strumenti elettrici.
- Lavare la copertura con un tubo da giardino o con un detersivo delicato. Non usare un pennello rigido né pulitori abrasivi, inclusi i sgrassanti e i prodotti per la pulizia basati su petrolio o acetone, poiché tutti possono macchiare o danneggiare la copertura.
- Non conservare oggetti caldi, come sigarette usate recentemente, né elementi chimici volatili.
- Evitare di appesantire la copertura con oggetti pesanti, poiché ciò può causare deformazioni.
- Mantenere il tetto pulito da neve e foglie accumulate. Una grande quantità di neve sul tetto può danneggiare la copertura, rendendola insicura.
- La direzione del vento è un fattore importante da tenere in considerazione al momento di determinare la posizione della copertura. Ridurre l'esposizione al vento in generale e al lato della porta in particolare. Mantenere le porte chiuse e bloccate quando non si usa la copertura per evitare danni del vento.
- Non montare la copertura sul tetto.
- Consultare le autorità locali e i servizi competenti per ottenere i permessi necessari per sollevare la copertura.

## PFLEGE - UND SICHERHEITSHINWEISE

- Der Gartenschuppen dient einzig und allein der Lagerung von Gegenständen. Der Schuppen ist nicht für Wohnzwecke ausgelegt.
- Es wird dringend empfohlen, den Schuppen an einem unbeweglichen Gegenstand zu befestigen oder mithilfe von Löchern im Schuppenboden im Boden zu verankern, wobei geeignete Schrauben zu verwenden sind (Schrauben sind nicht im Lieferumfang enthalten).
- Führen Sie den Aufbau nicht an windigen oder kalten Tagen durch.
- Überprüfen Sie den Schuppen regelmäßig auf Stabilität und stellen Sie sicher, dass der Standort eben ist.
- Seien Sie vorsichtig, wenn Sie mit Teilen hantieren, die Stahlkanten aufweisen.
- Für Aufbau und Handhabung des Schuppens verwenden Sie bitte nur Werkzeuge, die in der Aufbauanleitung aufgelistet sind. • Tragen Sie bei der Montage des Gartenschuppens oder Wartungsarbeiten stets Arbeitshandschuhe, eine Schutzbrille und Kleidungsstücke mit langen Ärmeln
- Vermeiden Sie den Einsatz von Rasenmäher und maschineller Sense im direkten Umfeld des Schuppens.
- Tragen Sie eine Schutzbrille und befolgen Sie bei Verwendung von Elektrowerkzeugen immer die Anweisungen des Herstellers.
- Reinigen Sie den Schuppen mit einem Gartenschlauch und einem milden Reinigungsmittel. Verwenden Sie auf keinen Fall eine harte Bürste und Scheuer- oder Entfettungsmittel sowie Öl- oder Acetonhaltige Reinigungsmittel, da diese Flecken verursachen oder den Schuppen beschädigen könnten.
- Lagern Sie keine heißen Gegenstände im Schuppen, wie etwa kürzlich benutzte Grills oder Lötlampen und auch keine flüchtigen Chemikalien.
- Lehnen Sie keine schweren Gegenstände an die Wände des Schuppens, da sich dadurch der gesamte Schuppen verziehen könnte.
- Halten Sie das Dach frei von Schnee und angesammeltem Blattwerk. Große Mengen an Schnee können den Schuppen beschädigen und beim Betreten gefährlich werden.
- Die Windrichtung ist ein wichtiger Faktor, der bei der Aufstellung des Schuppens unbedingt berücksichtigt werden muss. Vermeiden Sie zu hohe Windbelastungen, insbesondere einen hohen Winddruck auf die Türen. Halten Sie die Türen immer geschlossen und verriegelt, wenn der Schuppen nicht genutzt wird, um eine Beschädigung durch Windbelastungen zu vermeiden.
- Betreten Sie auf keinen Fall das Dach des Schuppens.
- Wenden Sie sich bitte an Ihre lokale Behörde und erkundigen Sie sich dort, ob zum Aufbau des Schuppens eine Genehmigung erforderlich ist.



## GARANZIA DI 2 ANNI

Il prodotto è coperto da garanzia legale di conformità della durata di 24 mesi dalla data di acquisto, ai sensi del D.Lgs. 206/2005 (Codice del Consumo) e successive modifiche. La garanzia copre eventuali difetti di fabbricazione o dei materiali che compromettono il normale utilizzo del prodotto.

Per usufruire della garanzia è necessario:

- conservare la prova di acquisto (scontrino o fattura)
- segnalare tempestivamente il difetto tramite il servizio clienti
- fornire descrizione del problema e documentazione fotografica

In presenza di un difetto di conformità accertato, Garofalo provvederà, secondo quanto previsto dalla normativa vigente, a:

- riparare il prodotto, oppure
- sostituire il prodotto o le parti difettose, oppure
- qualora ciò non sia possibile o risulti eccessivamente oneroso, riconoscere una riduzione proporzionale del prezzo o un rimborso.

### ESCLUSIONI

La garanzia non copre danni derivanti da:

- normale usura del prodotto
- graffi, abrasioni o scolorimenti dovuti all'utilizzo
- montaggio non conforme al manuale
- utilizzo improprio o non conforme alla destinazione d'uso
- modifiche o alterazioni del prodotto
- utilizzo per applicazioni commerciali o pubbliche

La garanzia non copre inoltre danni derivanti da eventi naturali o condizioni meteorologiche estreme, inclusi ma non limitati a:

- grandine, tempeste, vento eccezionale, alluvioni, incendi.

### LIMITAZIONE DI RESPONSABILITÀ

Garofalo non è responsabile per:

- danni indiretti o consequenziali derivanti dall'uso del prodotto
- danni o smarrimenti di oggetti custoditi all'interno o nelle vicinanze della casetta.

## WARRANTY TWO YEARS

This product is covered by a 24-month legal warranty of conformity from the date of purchase, in accordance with applicable consumer protection laws.

The warranty covers manufacturing or material defects that affect the normal use of the product.

To claim under warranty, the customer must:

- provide proof of purchase (receipt or invoice)
- report the defect promptly through customer service
- provide a description of the issue and photographic evidence

If a defect is confirmed, Garofalo may, at its discretion and in accordance with applicable laws:

- repair the product, or
- replace the product or defective parts, or
- where repair or replacement is impossible or disproportionate, provide a proportional price reduction or refund.

### EXCLUSIONS

The warranty does not cover damage caused by:

- normal wear and tear
- scratches, abrasions or discoloration from normal use
- incorrect assembly
- misuse or use outside the intended purpose
- product modifications or alterations
- commercial or public use.

Damage caused by natural events or extreme weather conditions is also excluded, including but not limited to:

- hail, storms, extreme wind, floods, fire.

## GARANTIE LEGALE DE DEUX ANS

Ce produit bénéficie d'une garantie légale de conformité de 24 mois à compter de la date d'achat.

La garantie couvre les défauts de fabrication ou de matériaux affectant l'utilisation normale du produit.

Pour faire valoir la garantie, le client doit :

- présenter une preuve d'achat
- signaler rapidement le défaut
- fournir une description du problème et des photos

En cas de défaut confirmé, Garofalo pourra :

- réparer le produit,
- remplacer le produit ou les pièces défectueuses,
- ou accorder une réduction de prix ou un remboursement proportionnel.

## GARANTIE LEGALE DE DEUX ANS

Ce produit bénéficie d'une garantie légale de conformité de 24 mois à compter de la date d'achat.

La garantie couvre les défauts de fabrication ou de matériaux affectant l'utilisation normale du produit.

Pour faire valoir la garantie, le client doit :

- présenter une preuve d'achat
- signaler rapidement le défaut
- fournir une description du problème et des photos

En cas de défaut confirmé, Garofalo pourra :

- réparer le produit,
- remplacer le produit ou les pièces défectueuses,
- ou accorder une réduction de prix ou un remboursement proportionnel.

## GARANTÍA DOS AÑOS

Este producto está cubierto por una garantía legal de conformidad de 24 meses desde la fecha de compra.

La garantía cubre defectos de fabricación o de materiales que afecten al uso normal del producto.

Para hacer uso de la garantía es necesario:

- presentar prueba de compra
- comunicar el defecto
- proporcionar descripción del problema y fotografías

En caso de defecto confirmado, Garofalo podrá:

- reparar el producto,
- sustituir el producto o las piezas defectuosas,
- o aplicar una reducción proporcional del precio o reembolso.



Per assistenza al montaggio, o per richiedere pezzi di ricambio, accedi al nostro sito nell'area contatti, scrivi un'email a [help@garofalofirenze.it](mailto:help@garofalofirenze.it) oppure chiama il numero **+39 055. 898281**

NON RESTITUIRE IL PRODOTTO AL NEGOZIO.

For assistance with assembly, or to request replacement parts, access our website in the contact area, write an email to [help@garofalofirenze.it](mailto:help@garofalofirenze.it) or call **+39 055. 898281**

DO NOT RETURN THE PRODUCT TO THE STORE.

Si vous avez besoin d'aide pour le montage, ou pour demander des pièces de rechange, accédez à notre website dans la zone de contact, écrivez un email à [help@garofalofirenze.it](mailto:help@garofalofirenze.it), ou appelez le numéro **+39 055. 898281**

NE RETOURNEZ PAS LE PRODUIT AU MAGASIN.

Para obtener ayuda sobre el montaje o para solicitar piezas de repuesto, conéctese a nuestro website en el área de contacto, escriba un correo electrónico a [help@garofalofirenze.it](mailto:help@garofalofirenze.it) o llamar **+39 055. 898281**

NO DEVUELVA EL PRODUCTO A LATIENDA.

Wenn Sie Hilfe beim Aufbau oder Ersatzteile benötigen, greifen Sie auf unsere Website im Kontaktbereich zu und schreiben Sie eine E-Mail an [help@garofalofirenze.it](mailto:help@garofalofirenze.it) oder anrufen **+39 055. 898281**

GEBEN SIE DAS PRODUKT NICHT IM GESCHÄFT ZURÜCK

**garofalo**   
SEMPLICI IDEE D'ARREDO

**MADE IN ITALY**

**G. & S. GAROFALO S.A.S.**

Via del Biancospino, 19  
Campi Bisenzio (FI), 50013 - ITALY  
tel. +39 055 898281 / 2  
fax +39 055 8969013  
email: info@garofalofirenze.it

**[www.garofalofirenze.it](http://www.garofalofirenze.it)**

Follow  
*Garofalo Firenze*



**M05.04.195 - 10/2025**